

# Montera massivt furugolv

Det är inte svårt att lägga ett golv men kräver visst handlag. Vi rekommenderar alltid att skruva fast ett massivt trägolv med golvträskruv.

## INNAN MONTERING

Golv ska lagras torrt inomhus i sin förpackning till dess att läggning sker; då packas paketen upp allt eftersom golvet monteras. Skydda alltid förpackningarna mot nederbörd under transport. Låt golvet acklimatiseras i rummet där de ska monteras i sin förpackning under minst 48 timmar innan du öppnar paketen. Luftfuktigheten i rummet får inte överstiga 55 procent och temperaturen ska vara normal inomhustemperatur. Nybyggda hus ska ha varit uppvärmda och ventilerade i minst en månad innan installation.

## ROLIGARE MED RÄTT VERKTYG

Beroende på hur du väljer att lägga golvet krävs olika verktyg; förslagsvis hammare, tumstock, stämjärn, vinkeljärn, vinkelhake, kofot, kapsåg, klyvsåg, skruvdragare, bits, trälim, slagkloss, distansklossar, kilar, golvskruv med borrspets, limtving om flytande golv, vattenpass, brytbladskniv och penna.

## MONTERA MASSIVT GOLV MED SKRUV

Kontrollera brädorna innan montering, eventuell reklamation måste alltid göras innan montering.

Dimensionen på skruv bör vara 3,9×30 mm för ett 15 mm tjockt golv som monteras på 15 mm plywood på betongplatta. För ett 15 mm golv som monteras på annat träbaserat underlag används 41 mm skruv. För 20, 25 och 30 mm golv som monteras på golvspånskiva används skruv som är minst 41 mm, och på annat träunderlag eller regler krävs en skruv som är minst 57 mm lång. Använd regler som är lika nedtorkade som golvet och grålumppapp för att minska golvknarr. Golvet kan läggas på en gjuten platta, med eller utan golvvärme, genom att först lägga en fuktspärr (en 0,2 mm polyetenfolie som läggs med 200 mm överlappning och tejpas över skarven) sedan grålumppapp och en 15 mm plywood som skruvbart underlag. Därefter lägger man ett till lager grålumppapp och sist skruvas furugolvet fast.

Ett massivt golv behöver vara minst 20 mm tjockt för att vara självbärande och kan då monteras direkt på regler med cc 45 cm. På svenska marknaden rekommenderas max cc 70 cm för ett 25 mm tjockt golv och max cc 90 cm för ett 30 mm tjockt golv.

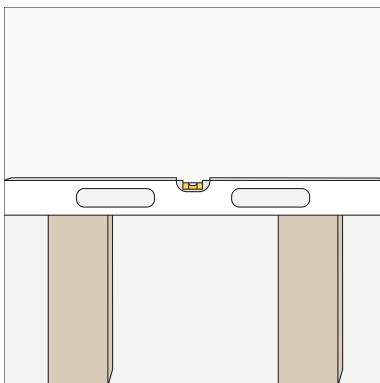

### STEG 1

Se till att underlaget är torrt och använd gärna en lång riktbräda och vattenpass för att se till att ytan är jämn. Använd fuktspärr enligt branschstandard. Genom att använda regler som är lika nedtorkade som golvet samt grålumppapp minskas risken för stegljud. Kontrollera att dörrar som går inåt i rummet inte kommer att skrapa i det nya golvet. Justera i så fall detta med hyvel.

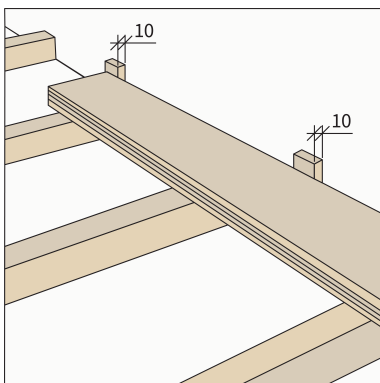

### STEG 2

Första brädan läggs med notsidan mot vald vägg. Placera 5-7 mm tjocka avståndsklossar mellan vägg och bräda på både kortsida och långsida. Även mot fasta rör och andra hinder krävs 5-7 mm avstånd. Om väggen är ojämn så justeras det på första golvbrädan genom att en distanskloss och blyertspenna förs längs väggen. På så sätt ritas väggens utseende av på golvbrädan.

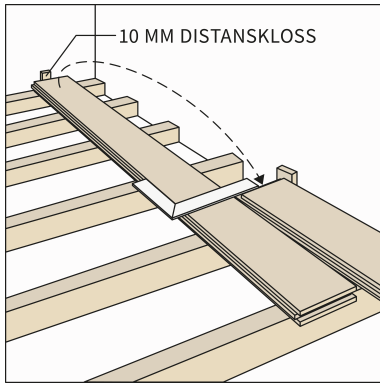

#### STEG 3

Mät sista brädan i första brädraden genom att lägga den bredvid den plats där den ska monteras och såga sedan anpassad längd.

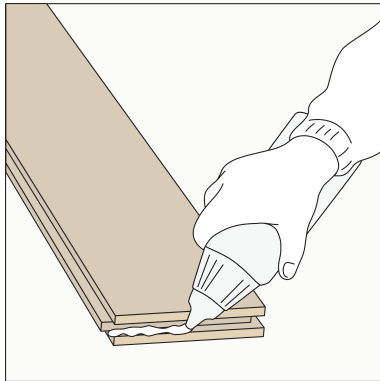

#### STEG 4

Golvbrädorna skarvas genom att ändsponten limmas. Limma aldrig långsidor. Torka bort överflödigt lim direkt.

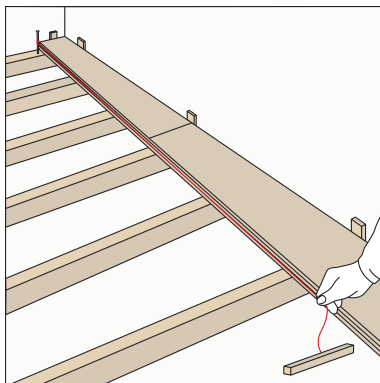

#### STEG 5

Använd gärna riktsnöre för att kontrollera att första brädraden blir rak.

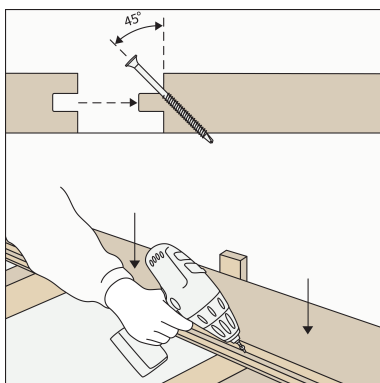

#### STEG 6

Skruva första raden med golvbrädor så nära väggen att sockeln täcker skruvskallarna. Skruva sedan in på skrå i 45 graders vinkel i fjäderns innerkant. Avståndet mellan skruvarna bör vara ca 600 millimeter. För att minska golvknarr belastas brädan med tyngd när infästningen görs.

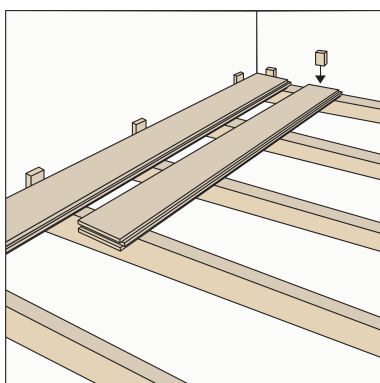

#### STEG 7

Brädan som blev kvar från första brädraden inleder nästa brädrad.

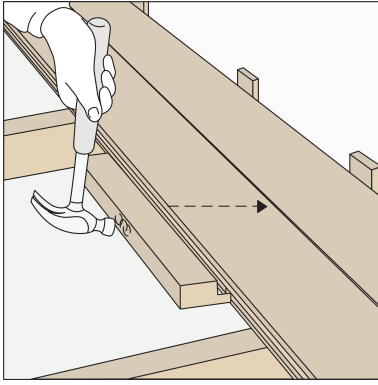

#### STEG 8

Slå ihop brädorna med en slagkloss. Slå aldrig direkt på golvbrädan. Tänk på att lägga slagklossen under fjädern så att inte fjädern skadas.

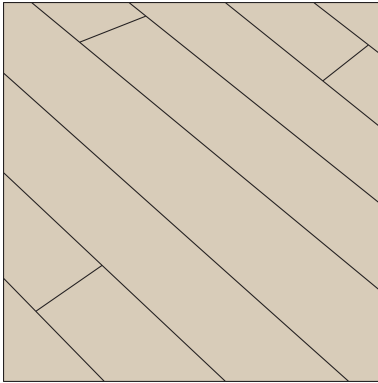

#### STEG 9

Fördela skarvarna över hela golvet. Skarvarna på brädor som ligger bredvid varandra måste förskjutas med minst 600 millimeter, så att de inte hamnar mellan samma regler.

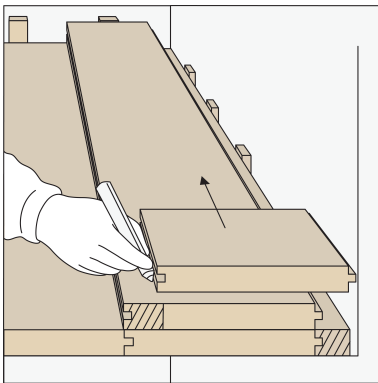

#### STEG 10

Sista brädraden måste ofta klyvas på längden. Rita även här upp eventuella skevheter i väggen med hjälp av penna och distanskloss. Kofot eller kilar hjälper till att pressa sista golvbrädorna på plats. Fäst sista brädan mot väggen med skruv om du av någon anledning senare vill lyfta golvet.

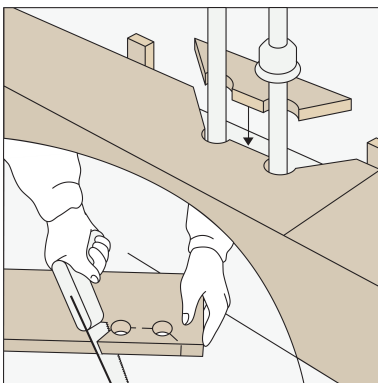

#### STEG 11

Om det finns rör som ska genom golvet så bör hål borras som är ca 10 millimeter större än röret. Mät ut var hålet kommer att hamna, borra och såga sedan in på skrå mot hålet. Biten som sågats bort får limmas dit igen efter att brädan monterats.